

ORIENTATORE MECCANICO GT



TABELLA: DIMENSIONI NOMINALI

TIPO	ØD	X0	Ys*	A	B	B1	B2	B3	Y1	Ymax	Potenza
	[mm]	[mm]	[mm]	[mm]	[mm]	[mm]	[mm]	[°]	[mm]	[mm]	[kW]
STM058GT	570	285	260	125	225	235	300	20	475	670	0,22
STM068GT	685	330	270	125	225	255	300	20	510	775	0,22
STM075GT	770	375	260	125	225	315	300	20	490	775	0,22
STM087GT	880	430	305	170	270	335	350	20	530	855	0,37
STM100GT	1020	600	290	170	270	400	350	20	505	885	0,37
STM120GT	1220	600	290	170	270	445	350	20	520	945	0,75
STM150GT	1520	750	275	170	270	530	350	20	490	1030	0,75

(*): il valore è indicativo e variabile in base al dimensionamento del formato

Ci riserviamo di modificare le dimensioni nominali indicate in tabella senza darne preavviso.

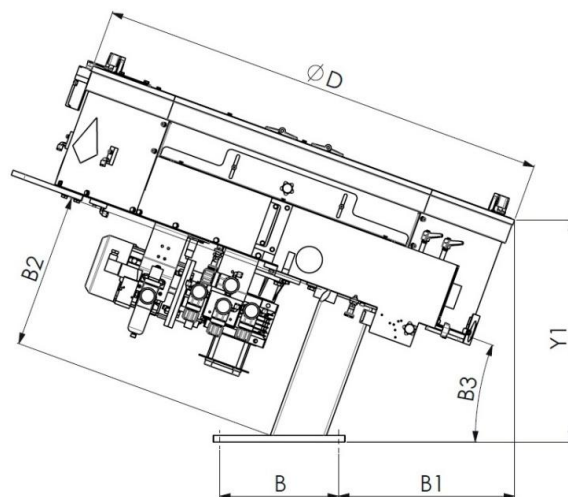
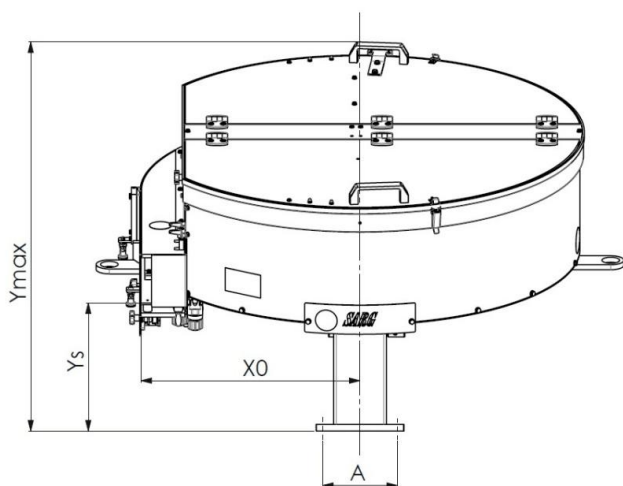
CARATTERISTICHE

- Fascia di contenimento in acciaio inox AISI304
- Settori di selezione in polietilene alta densità
- Coperture in policarbonato trasparente
- Motoriduttore: parametri di alimentazione:
V=230/400 V, f=50/60 Hz,
con limitatore di coppia
- Grado di protezione IP55
- Kit manometri con regolatori di pressione
- Microinterruttori di sicurezza su sportelli apribili
- Controllo di livello

ACCESSORI

- Curva di ribaltamento
- Inverter

VERSIONI

- Standard
- Farmaceutica
- Antideflagrante

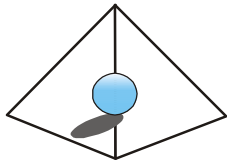

ORIENTATORE MECCANICO GT



TABELLA: DIMENSIONI NOMINALI

TIPO	ØD	X0	Ys*	A	B	B1	B2	B3	Y1	Ymax	Potenza
	[mm]	[mm]	[mm]	[mm]	[mm]	[mm]	[mm]	[°]	[mm]	[mm]	[kW]
STM180GT	1820	900	250	850	850	530	80	20	410	1030	1,1
STM200GT	2020	n.d.	n.d.	n.d.	n.d.	n.d.	n.d.	n.d.	n.d.	n.d.	1,1
STM250GT	2520	n.d.	n.d.	n.d.	n.d.	n.d.	n.d.	n.d.	n.d.	n.d.	1,1

(*): il valore è indicativo e variabile in base al dimensionamento del formato
Ci riserviamo di modificare le dimensioni nominali indicate in tabella senza darne preavviso.

CARATTERISTICHE

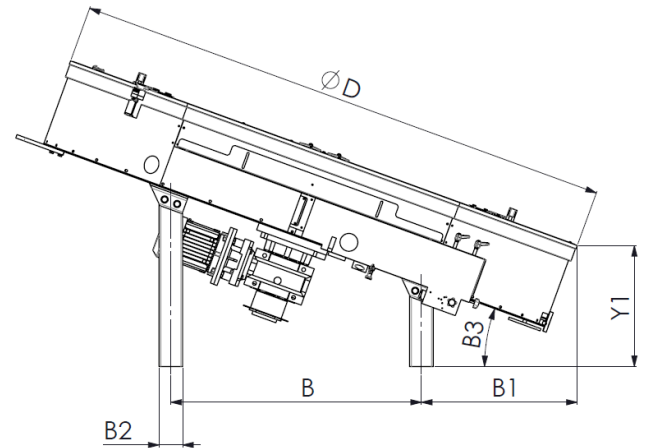
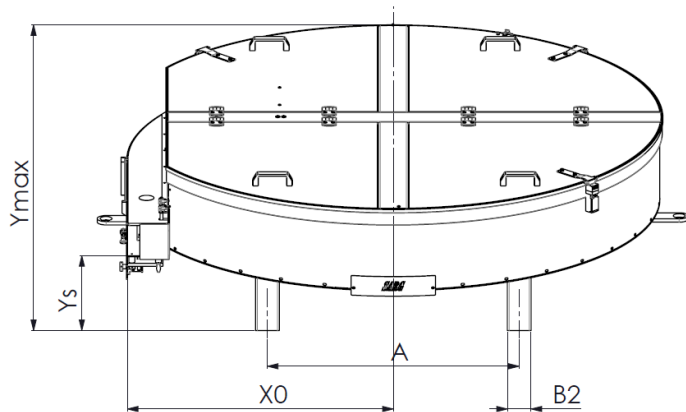
- Fascia di contenimento in acciaio inox AISI304
- Settori di selezione in polietilene alta densità
- Coperture in policarbonato trasparente
- Motoriduttore: parametri di alimentazione:
V=230/400 V, f=50/60 Hz,
con limitatore di coppia
- Grado di protezione IP55
- Kit manometri con regolatori di pressione
- Microinterruttori di sicurezza su sportelli apribili
- Controllo di livello

ACCESSORI

- Curva di ribaltamento
- Inverter

VERSIONI

- Standard
- Farmaceutica
- Antideflagrante