

ELEVATORE A PALETTE



TABELLA: DIMENSIONI NOMINALI

TIPO	A	B	A1	B1	B2	B3	C	ØD*	E*	F*	G*	Hs**	L	Capacità
	[mm]	[mm]	[mm]	[mm]	[mm]	[°]	[mm]	[mm]	[mm]	[mm]	[mm]	[mm]	[mm]	[dm ³]
ENF150	660	1080	70	n.d.	n.d.	66	950 ÷ 1000	150	330	200	730	1500 ÷ 3500	300	150
ENF300	660	1080	110	n.d.	n.d.	66	1100 ÷ 1140	200	335	240	700	1500 ÷ 3500	300	300
ENF500	660	1080	160	n.d.	n.d.	66	1150 ÷ 1180	200	335	240	700	1500 ÷ 3500	300	500

(*): varietà di soluzioni dimensionali per la bocchetta di scarico e la riduzione

(**): incremento costante $\Delta=250\text{mm}$

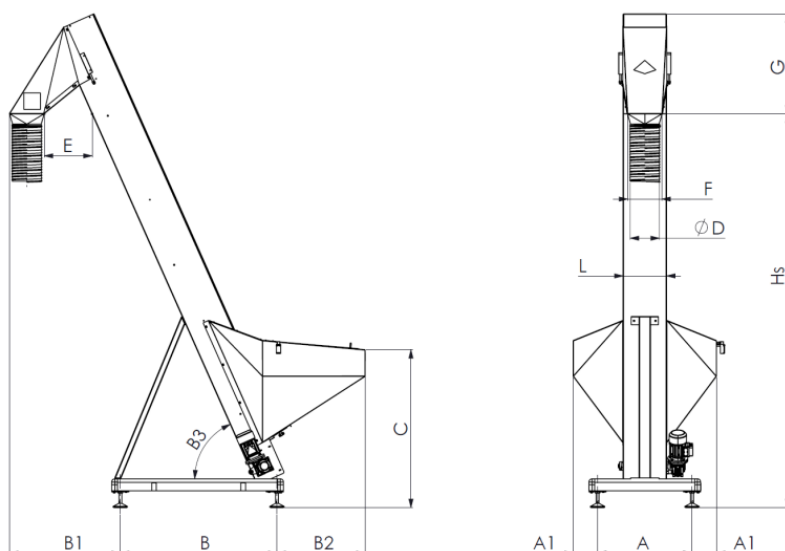
Ci riserviamo di modificare le dimensioni nominali indicate in tabella senza darne preavviso.

CARATTERISTICHE

- Struttura in acciaio inox AISI304
- Tappeti in PVC con listelli vulcanizzati
- Coperchi in acciaio inox AISI304
- Motoriduttore: P=0,18 kW, parametri di alimentazione: V=230/400V, f=50/60Hz
- Grado di protezione: IP55

A RICHIESTA

- Tappeti a norma FDA
- Altezze di scarico speciali
- Rivestimento interno tramoggia
- Bancale su ruote pivottanti

SPECIALI

- Struttura in acciaio inox AISI316L
- Saldature in continuo
- Lucidatura meccanica a specchio
- Versione antideflagrante