

## ORIENTATORE CENTRIFUGO

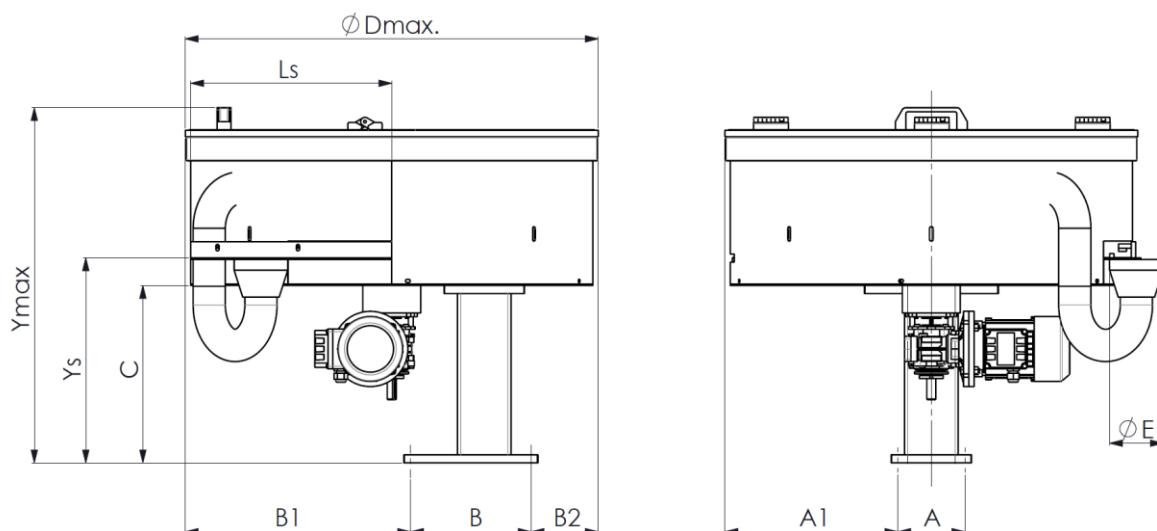

**TABELLA: DIMENSIONI NOMINALI**

TIPO	ØDmax.	Ls*	Ys*	A	B	A1	B1	B2	C	ØE	Ymax.	Potenza
	[mm]	[mm]	[mm]	[mm]	[mm]	[mm]	[mm]	[mm]	[mm]	[mm]	[mm]	[kW]
<b>STC058</b>	590	230	380	125	225	235	325	40	330	100;150	660	0,22
<b>STC075</b>	770	375	380	125	225	325	420	125	330	100;150	660	0,22
<b>STC087</b>	880	400	480	170	270	355	480	130	430	100;150	815	0,37
<b>STC120</b>	1220	550	480	170	270	525	715	235	430	100;150	765	0,75

(\*): il valore è indicativo e variabile in base al dimensionamento del formato  
Ci riserviamo di modificare le dimensioni nominali indicate in tabella senza darne preavviso.

### CARATTERISTICHE

- Fascia di contenimento in acciaio inox AISI304
- Disco di selezione in vetro
- Coperture in policarbonato trasparente
- Motoriduttore: parametri di alimentazione:  
V=230/400 V, f=50/60 Hz,  
limitatore di coppia
- Grado di protezione IP55
- Kit manometri con regolatori di pressione
- Microinterruttori di sicurezza su sportelli apribili
- Controllo di livello

### ACCESSORI

- Curva di ribaltamento
- Inverter

### VERSIONI

- Standard
- Farmaceutica
- Antideflagrante